

Slang 7.50x16"
nr 116

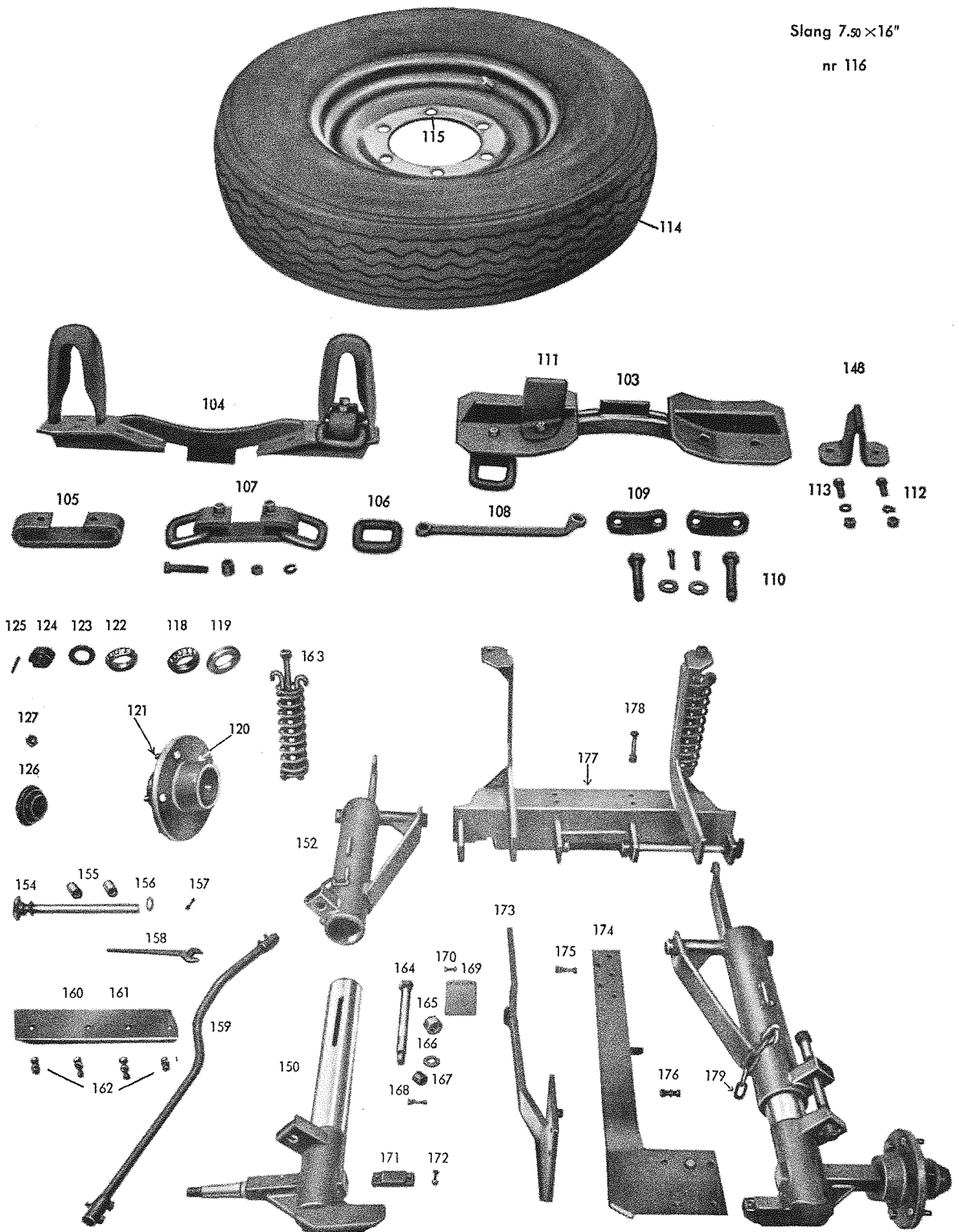

ÖSTBERGS SMIDESFABRIK

Tel. 104 75

ALFTA



Reservdelsspecifikation för halvbandsutrustningen ALFTA, Typ B-2

T-31, -33, BM-35, -36

B e n ä m n i n g	Beställnings- nr	Antal pr Traktor
Bandplatta, utan styrplåtar (äldre typ)	101	38 st.
„ med „ „ „	102	36 „
„ utan „	103	38 „
„ med „	104	36 „
Länkkrok	105	148 „
Länk, till länkkrok	106	144 „
Bult komplett, till länkkrok	107	296 „
Ringnyckel till bultar	108	1 „
Bandlås, komplett	109	4 „
Bult till bandlås	110	8 „
Snögräv till bandplatta nr 103	111	76 „
Bult till snögräv nr 111	112	152 „
Snögräv till bandplatta nr 101	148	76 „
Bult till snögräv nr 148	113	152 „
Däck 7,50×16” 6 lag	114	2 „
Slang 7,50×16” till dito	116	2 „
Fälg 4,50×16” till mellan hjul	115	2 „
Mellanaxel vänster komplett med låda	117 A	2 „
„ höger „ „ „	117 B	2 „
Dammbricka till nav	118	2 „
Rullager, inre till nav	119	2 „
Nav, enbart utan tillbehör	120	2 „
Fälgbultar till nav	121	12 „
Rullager, yttre till nav	122	2 „
Slitbricka till nav	123	2 „
Låsmutter „ „	124	2 „
Saxpinne „ „	125	2 „
Navkapsel	126	2 „
Fälgmutter till nav	127	12 „
Inre del till boggiarm, höger	150	1 „
„ „ „ „ vänster	151	1 „
Yttre del till „ höger	152	1 „
„ „ „ „ vänster	153	1 „
Axel till boggiarm	154	2 „
Bussning för axel till boggiarm	155	4 „
Distansbricka till boggiarm	156	4 „
Bult, kompl., för axel till boggiarm	157	2 „
Skruvnyckel för bandsträckning	158	1 „
Länkstång, bakre	159	1 „
Förlängningsjärn för traktorram, höger	160	1 „
„ „ „ „ vänster	161	1 „
Bultsats till förlängningsjärn, 4 st.	162	2 sats
Tryckfjäder, kompl., för boggiarm	163	2 st.
Sträckskruv till boggiarmar	164	2 „
Mutter till sträckskruv	165	2 „
Slitbricka till sträckskruv	166	2 „
Distanshylsa „ „	167	2 „
Bult, kompl. „ „	168	2 „
Boggiakil	169	2 „
Bult, kompl., till boggiakil	170	4 „
Gummikudde till boggiarm	171	2 „
Bult, kompl., till gummikudde	172	4 „
Stagningsjärn, höger	173	1 „
„ vänster	174	1 „
Fästbult, bakre, för stagningsjärn	175	10 „
„ främre, „ „	176	8 „
Fäste, kompl., för boggiarmar	177	1 „
Fästbult, kompl.	178	4 „
Kätting till boggiarmar	179	2 „

Vid beställning av reservdelar, skall chassinr. ovillkorligen uppgivas, och beställas direkt från tillverkaren

ÖSTBERGS SMIDESFABRIK

Tel. 104 75

A L F T A



SKÖTSELFÖRESKRIFTER

FÖR TRAKTOR UTRUSTAD MED HALVBAND

Typ ÖSA - 55 - B

1. Montering.

Montering av halvbanden på traktorn sker med ett band i taget.

Kontrollera först att mellanhjulen är i sitt bakersta läge.

Bandet utlägges i en rak linje på marken, och traktorn uppköres på bandet, så att drivhjulet stannar vid bandändan, därefter fasthålls bandet vid drivhjulet av en man, medan föraren kör sakta framåt så långt att bandändan når över halva mellanhjulet.

Bortre bandändan upplyftes därefter och föraren backar sakta tills denna bandända ligger mitt ovanpå mellanhjulet.

En blankbit c:a 35 cm. lång placeras därefter snett från marken upp mot bandet på mellanhjulets främre kant. Traktorn köres därefter framåt ytterst sakta och fastbromsas när mellanhjulet lyfts c:a 1 dm. från marken, varefter bandet är klart för hopkoppling i bandlåset.

2. Bandens sträckning.

När båda banden påmonterats enligt ovanstående sker sträckning av banden medelst därför avsedda sträckskruvar på boggiarmarna.

Avståndet mellan en rak linjal lagd på hjulets översida och bandens nedsjunkning mitt emellan bak- och mellan-hjul skall vara c:a 20 mm.

3. Demontering.

Demontering av banden sker i omvänd ordning mot ovanstående (2 och 1).

4. Körning utan band.

Om traktorn skall köras utan band skall efter demonteringen av banden mellanhjulets sträckanordning vara i sitt bakersta läge och boggiarmarna upphängas med sina kättingar i därför avsedda krokar. Om så önskas kan därefter även mellanhjulen lätt demonteras.

5. Förkortning av banden.

Om bandet sträckts så långt det går med sträckskruven, måste bandet avkortas genom att demontera en bandplatta enligt följande: Lossa sträckningen så att mellanhjulet kommer i sitt bakre läge. Kör traktorn så att bandlåset kommer ovanpå mellanhjulet, placera därefter en plankbit som tidigare nämnts under punkt 1 "Montering". Förfar på samma sätt och öppna bandlåset, varefter en platta kan demonteras. Obs.! Borttag ej plattor, så att två sådana med styrplåtar komma intill varandra. I sådant fall får man skifta plats med plattan närmast intill.

6. Luftrycket skall vara:

I styrhjul 2,5 kg.

I mellanhjul 2,5 kg.

I bak- (driv-) hjul .. 2 kg.

7. Smörjning.

Smörjning av HB-utrustningen skall ske med vanlig tryckspruta och vanligt chassifett genom därför avsedda smörjnipplar på mellanhjulets nav, boggiarmarnas axel och själva boggiarmarna. (OBS! Särskild uppmärksamhet bör ägnas smörjningen av boggiarmarnas axel. På grund av boggiarmarnas oupphörliga och begränsade rörelse kan dålig smörjning leda till axelns onödiga förslitning.) Tryckfjädrarna med sträckskruvar och bandsträckningskruvarna (på boggiarmarna) smörjas med vanlig olja.

8. Tryck på mellanhjul.

Trycket på mellanhjulen regleras med tryckfjädrarnas ställskruvar. Vid körning i djup snö och lös myrmark bör trycket på mellanhjulen ökas.

9. Efterjustering.

Efter c:a 10 timmars körning skall åtdragning av alla bultar i HB-systemet kontrolleras. HB-systemets upphängning i traktorns ram kontrolleras. Även fälg- och navbultar på traktorhjul kontrolleras. Detta bör därefter upprepas med några dagars mellanrum. OBS! Åtdragningen av skruvar för bakhjulsväxlar skall vid upprepade tillfällen noggrant kontrolleras.

10. Belastning av traktorn.

Belasta traktorn i mesta möjliga grad framtill (redskapslåda, hjulvikter m.m.) för att erhålla ökad dragförmåga. Av samma anledning bör till halvbandstraktorn användas påhängsfordon, som med nyttig last belastar traktorn.

11. Motverkande av slirning.

Om hjulen slira i banden, kan detta avhjälpas genom att montera 3 à 4 stycken vanliga snökedjelänkar tvärgående runt om varje drivhjul. För att öka HB-traktorns styrförmåga vintertid kan ett av styrhjulen förses med styrkedja. För att ytterligare öka bandens dragförmåga i snö och lös mark finnas s.k. snögräv vilka fästas med bultar i därför avsedda hål.

12. Bromsning.

För körning i terräng, vid vägupptagning o.dyl. frigöres bromspedalerna från varandra genom att sammankopplingsspärren fälls upp. OBS! Vid körning på väg skall pedalerna däremot ovillkorligen vara sammankopplade.

13. Beställning av reservdelar.

Vid beställning av reservdelar till dessa halvbandsutrustningar skall traktortyp och chassinummer ovillkorligen uppgivas. Reservdelar skall beställas direkt från tillverkaren.

ÖSTBERGS SMIDESFABRIK
Tel. 104 75 Alfta.